

Datenblatt Druckerhalter mit Ablage

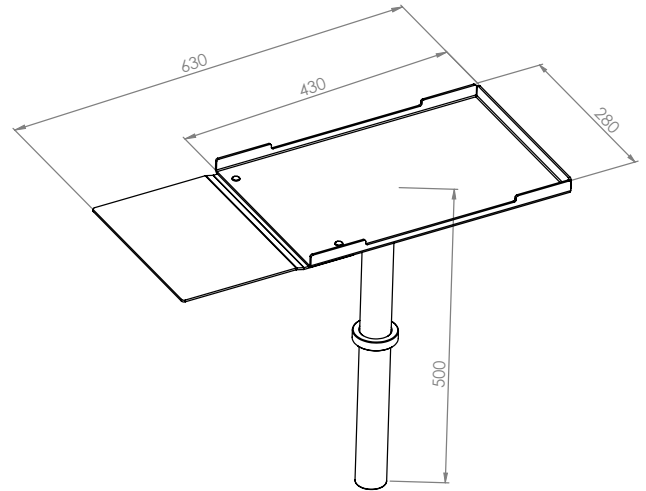

Produktbeschreibung:

Der Geräteträger dient zur Aufnahme der Phoenixdrucker vom Typ THERMOMARK E.300D, THERMOMARK E.600D und Rollmaster



Technische Daten

Bestellnummer	10111180
Typenbezeichnung	eWork_DHP_2
Abmessung [L x B x H]	630 mm 280 mm 500 mm
Gewicht Netto	6,3 kg
Gewicht Versand	6,4 kg
Material	Stahl
max. Tragkraft	20,0 kg
Oberflächenbeschaffenheit	Pulverbeschichtet
Farbe	RAL 7016 Anthrazitgrau Struktur
Zubehör	1 x 10005590 Klemmhebel 1 x 10108641 Stellring 2 x 10111178 Linsenschraube M5x20 2 x 10111179 Stopmutter M5 2 x 10108433 Unterlagscheibe M5

Montageort

EWorkSTATION	10108202 Einschub von oben am Gerätearm links RAL 7016 10108760 Einschub von oben am Gerätearm links RAL 9006 10108203 Einschub von oben am Gerätearm rechts RAL 7016 10108762 Einschub von oben am Gerätearm rechts RAL 9006
Montagetisch	10108202 Einschub von oben am Gerätearm links » 10112057 Klemmbefestigung 10108203 Einschub von oben am Gerätearm rechts » 10112057 Klemmbefestigung

