

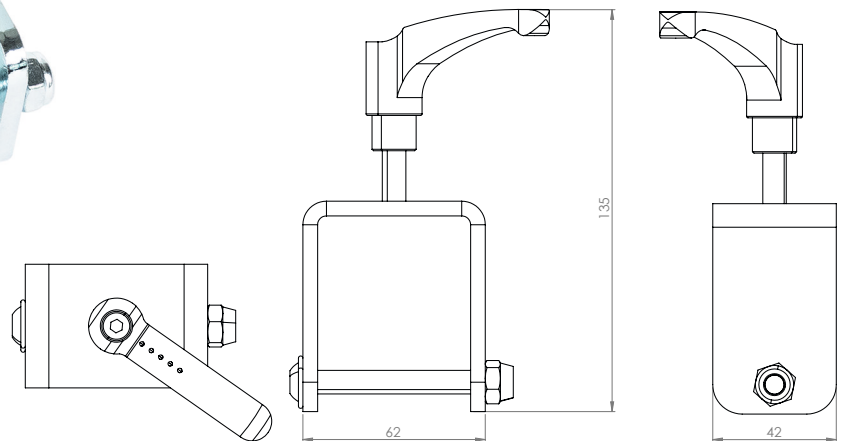

Produktbeschreibung:

Befestigungsklemme um Geräteträgerarme oder Winkel für Trägersäule am Fußgestell zu montieren. Diese Klemme wird für die Stabilität benötigt.



Technische Daten

Bestellnummer	10112057
Typenbezeichnung	MT-KLEMM
Abmessung [H x B x T]	135 mm 62 mm 42 mm
Gewicht Netto	0,3 kg
Gewicht Versand	0,4 kg
Material	Stahl
Oberflächenbeschaffenheit	verzinkt
Farbe	RAL 7016 Anthrazitgrau Struktur
Zubehör	1 x 10005590 Klemmhebel 1 x 10112056 Linsenschraube M8 x 70 1 x 10005647 Stopmutter M8

Montageort

EWorkSTATION	-/-
Montagetisch	Fußgestell Montagetisch

